



FACULTAD DE PSICOLOGÍA

CASO CLÍNICO: ABORDAJE SISTÉMICO ESTRUCTURAL EN UNA FAMILIA DISFUNCIONAL

Línea de investigación:

Salud Mental

Trabajo Académico para optar el Título de Segunda Especialidad
Profesional en Psicoterapia Familiar Sistémica

Autora:

García Ríos, Ana Lizeth

Asesora:

Cerna Hoyos, José Alberto

ORCID: 0000-0002-3160-0485

Jurado:

Ardiles Bellido, José

Espíritu Álvarez, Fernando Julio

Henostroza Mota, Carmela

Lima - Perú

2021



BIBLIOTECA CENTRAL

"Año del Bicentenario del Perú: 200 años de Independencia"

Lima, 14 de setiembre del 2021

OFICIO N.º02241-2021-ORC-BC-VRIN-UNFV

Señora:

Dra. ELENA SALCEDO ANGULO
Decana de la Facultad de Psicología
Presente. -

ASUNTO: 1A - GARCÍA RÍOS ANA LIZETH – CONTROL ANTIPLAGIO
REF. : OFICIO N°0282 -2021-OGGE-FAPS-UNFV
NT : 043820

Nos dirigimos a usted con un saludo cordial y a la vez, en atención al documento de la referencia, se remite a su despacho el resultado del primer análisis de similitud URKUND correspondiente al trabajo presentado por la autora **GARCÍA RÍOS ANA LIZETH** titulado: **"CASO CLÍNICO: ABORDAJE SISTÉMICO ESTRUCTURAL EN UNA FAMILIA DISFUNCIONAL"**

Al respecto, le manifestamos que el trabajo antes mencionado cumple con el porcentaje de similitud permitido (11%), por lo que la **graduanda puede continuar con el trámite correspondiente.**

Por otro lado, se recomienda comunicar a la autora que previo a remitir la tesis final para publicación, debe revisar la estructura del trabajo de investigación de acuerdo al Reglamento de Grados y Títulos de la UNFV aprobado con Resolución R. N° 2900-2018-CU-UNFV de fecha 25.06.18, y/o la Resolución N° 4211-2018-CU-UNFV de fecha 19.12.2018, según corresponda.

Sin otro particular, quedamos de usted, no sin antes expresarle la muestra de nuestra consideración y estima personal.

Atentamente,



VºBº Dra. Ing. LUZ CASTAÑEDA PÉREZ
Jefa de la Biblioteca Central



Lic. MYRIAM G. MORENO MORÁN
Jefa de la Oficina de Repositorio Científico

MGMM/joc

Adj: archivo digital con el correo electrónico



FACULTAD DE PSICOLOGÍA

**CASO CLÍNICO: ABORDAJE SISTÉMICO ESTRUCTURAL EN UNA FAMILIA
DISFUNCIONAL.**

Línea de investigación:

Salud Mental

**Trabajo Académico para optar el Título de Segunda Especialidad Profesional en
Psicoterapia Familiar Sistémica**

Autora:

García Ríos Ana Lizeth

Asesor:

DR. Cerna Hoyos, José Alberto

(ORCID: 0000-0002-3160-0485)

Jurado

Ardiles Bellido, José

Espíritu Álvarez, Fernando Julio.

Hinostroza Mota, Carmela

Lima - Perú

2021

Dedicatoria

A Dios por ser mi fortaleza en este proceso de aprendizaje. A mi hija preciosa Alessita, quién me motiva a ser mejor persona en todo aspecto y es la que me inspira para lograr mis objetivos.

Agradecimiento

A todos los docentes que contribuyeron en mi formación profesional y en especial al gran maestro Carlos Gavancho Terrazas por su apoyo y guía contaste.

Índice

Dedicatoria.....	ii
Agradecimiento.....	iii
Índice.....	iv
Lista de tablas.....	vi
Anexos.....	vi
Resumen	viii
Abstract.....	ix
I. Introducción.....	10
1.1. Descripción del problema.....	11
1.2. Antecedentes.....	12
1.2.1. Antecedente internacionales.....	12
1.2.2. Antecedente nacional.....	14
1.2.3. Base teórica.....	15
1.3. Objetivos.....	29
1.3.1. Objetivos generales.....	29
1.3.2. Objetivos específicos.....	29
1.4. Justificación e importancia.....	29
1.5. Impactos esperados del trabajo académico.....	30
II. Metodología.....	31
2.1. Tipo de investigación.....	31
2.2. Procedimiento.....	31
2.3. Descripción de la familia del consultante.....	31

2.4. Historia familiar del consultante.....	32
2.5. Desarrollo de sesiones.....	33
III. Resultados.....	64
IV. Conclusiones.....	66
V. Recomendaciones.....	67
VI Referencias.....	68
VII Anexo.....	71

Lista de Tablas

Nro.		Pág.
Tabla 1.	Descripción de la familia del consultante.....	31
Tabla 2.	Primera sesión.....	33
Tabla 3.	Segunda sesión.....	37
Tabla 4.	Tercera sesión	43
Tabla 5.	Cuarta sesión.....	49
Tabla 6.	Quinta sesión.....	54
Tabla 7.	Sexta sesión.....	60

Anexo

Nro.	Pág.
Anexo A : Ficha de inicio de intervención.....	.63
Anexo B:Formulario de consentimiento informado.....	65
Anexo C: Genograma de la familia del consultante antes del tratamiento.....	67
Anexo D. Genograma de la familia del consultante después del tratamiento.....	67
Anexo E: Leyenda.....	67

Caso clínico: abordaje sistémico estructural en una familia disfuncional.

Lic. Ana Lizeth García Ríos

Universidad Nacional Federico Villarreal**Resumen**

El presente estudio de caso describe a una familia disfuncional compuesta de ambos padres y sus dos hijos. En esta familia existen conflictos de comunicación entre los padres con relación a sus roles y funciones correspondientes; así como las dificultades para establecer jerarquías, reglas y límites, que dificultan lograr una mejor organización familiar. Este estudio se aborda desde el enfoque sistémico familiar, bajo el modelo estructural, el cual conlleva que las intervenciones se desarrollen a nivel del contexto relacional. En el estudio de caso se identifica que la estructura familiar está distorsionada, es disfuncional lo que ha llevado a que uno de sus integrantes desarrolle una serie de síntomas de naturaleza oposicionista como una forma en que el sistema expresa sus tensiones sistémicas.

El proceso psicoterapéutico se trabajó a través de seis sesiones, con lo cual dio respuesta al caso de disfunción familiar que se presentan en la familia.

Palabras clave: terapia sistémica estructural y disfunción familiar

Caso clínico: abordaje sistémico estructural en una familia disfuncional.

Lic. Ana Lizeth García Ríos

Universidad Nacional Federico Villarreal

Abstract

The present case study describes a dysfunctional family composed of both parents and their two children. In this family there are communication conflicts between parents in relation to their corresponding roles and functions; as well as few rules and limits in the subsidiary subsystem, which make it difficult to achieve a better family organization. This study is approached from the family systemic approach, under the structural model, which implies that the interventions are developed at the relational context level. In the case study, it is identified that the family structure is distorted, which leads one of its members to develop some type of symptomatology, which becomes a cry for help tending to improve relationships within the family system.

The psychotherapeutic process was worked through 6 sessions of one session per week, with which it is intended to respond to the case of family dysfunction that occurs in the family.

Keywords: structural systemic therapy and family dysfunction.

I. INTRODUCCIÓN

La familia es el primer ente socializador en el cual se transmiten aprendizajes, se establecen relaciones afectivas y se desarrollan valores y creencias; estas interacciones conllevan a su vez a una serie de transformaciones en la estructura de la dinámica familiar y ello será determinante para que la familia se convierta en funcional o disfuncional y de acuerdo al enfoque estructural de Salvador Minichin lo funcional es visto como el conjunto invisible de demandas funcionales que organizan las formas en que interactúan los miembros de la familia, es decir, que el sistema familiar se expresará a través de pautas transaccionales cuyo funcionamiento se da con base en reglas acerca de quiénes son los que actúan, con quién y de qué forma.

Cuando se da una desviación respecto al nivel de tolerancia del sistema, es decir, cuando se sobrepasan los índices de equilibrio familiar, es cuando se pueden presentar algún síntoma en alguno de sus integrantes del sistema familiar y la dinámica se convierte en disfuncional, al igual que la familia que se presenta en este estudio de caso, que se refiere a una familia conformada por ambos padres y sus dos hijos, siendo el hijo mayor portador de la sintomatología familiar. Se evidencia que en el subsistema parental existen dificultades para cumplir y asumir los roles correspondientes al subsistema filial, desafiando las reglas y las jerarquías parentales.

Este estudio de caso se desarrollará siguiendo el modelo de la psicoterapia sistémica estructural. En nuestro medio de acuerdo a reportes de intervención de los centros de salud mental comunitarios, la mayor demanda de atenciones que se solicitan está en referencia a adolescentes hombre y mujeres que presentan conductas de riesgo psicosocial y que ponen en

evidencia la organización y estructura familiar deficiente que existen en dichas familias, lo cual pone en riesgo la

Salud física, mental y emocional de todos los integrantes del sistema familia.

1.1 Descripción del problema

Se trata de un joven de 21 años de edad. La consulta solicita su madre a pedido de su hijo José del que refiere que, a pesar de ser un joven, aún vive en la casa de los padres y cuya queja principal de la madre es que José no obedece reglas, horarios y sobre todo no hace caso a las indicaciones de sus padres en la casa. Así mismo refiere que José no la respeta, que le habla de mala manera, “me refuta, me alza la voz, me tutea; yo soy consciente que hasta cierto punto le he permitido y ello porque pensé que así podría darle confianza, pero ahora me doy cuenta que no es tan bueno, ya que ahora me llama por mi nombre y me falta el respeto delante de su papá; otras veces le pido que me ayude en la cocina y él me responde: “¡es tu responsabilidad! ¿Porque te vas a la calle, porque no cocinas tú?, déjame en paz...”; además señala que hace su voluntad, mostrándose desordenado y la mayor parte del tiempo presenta una actitud de molestia e ira.

El P.I. llamado José manifiesta ser consciente de su comportamiento, pero argumenta que no le gusta realizar actividades domésticas (lavar los servicios, limpiar la cocina ni ordenar su habitación), porque hay una sensación de flojera; aunque a veces si las hace dependiendo de su estado de ánimo. Los padres consideran que José presenta dichos comportamientos por las amistades que ha creado en su trabajo “amistades de mal vivir, que consumen alcohol, escuchan música mundana y tienen una vida desordenada”. (José es cobrador de combi), además que no tiene un horario de entrada ni de salida.

Egar. el padre explica la conducta de José señalando que a Nathaniel le gusta tener todas las cosas en su lugar y si no es así, se altera y exige la organización de un modo casi obsesivo y agobiante; y eso genera estrés en la relación con su hijo, la madre responde que es consciente de su impulsividad cuando observa desorden en su hogar y admite que tiene que controlar su temperamento; ya que eleva su tono de su voz hasta el punto de llegar a gritar y cuando ambos discuten (madre e hijo), el padre prefiere callarse, no decir nada.

Milagros la hermana, menciona que su hermano es un:” don contreras”, que no le gusta que le ordenen, en cambio ella es diferente, ya que apoya en todas las responsabilidades del hogar; pero deja en claro la buena relación que existe entre ambos hermanos; frente a ello los padres reafirman lo mencionado por su hija.

Los padres reconocen como positivo que cuando José está de buen humor se puede dialogar con él y generalmente pide disculpas a su madre por su comportamiento diciendo: “no sé porque me la agarro contigo, siento que me desquito”, sumado a ello la intención de José en poder independizarse y salir de la casa de sus padres, pero su situación económica no le permite su autonomía. A la fecha no tiene proyecto futuro para estudiar algún tipo de carrera técnica o profesional.

A través del modelo sistémico estructural se pretende hacer seis intervenciones terapéuticas que puedan favorecer una mayor autonomía de José y que los padres vuelvan a ocupar sus funciones de modo efectivo y puedan establecer su jerarquía y colocar límites correctamente en todos los integrantes del sistema familiar.

1.2 Antecedentes

1.2.1 *Antecedentes internacionales.*

Taitelbaum (s.f) realizó una investigación titulada “Intervenciones sistémicas aplicadas en un caso de familia multiproblemática, en ciclo vital adolescente con riesgo de adicción”. El autor describe a una familia compuesta por ambos padres y sus tres hijos (20,17 y 15 años).

Cabe señalar que el hijo de 17 años es el quien presenta un cuadro por abuso de sustancias psicoactivas. Esta investigación señala que se recolectó datos a través de la observación y el diseño del genograma; planteándose así 4 objetivos los cuales son: describir la estructura del sistema familiar, identificar los cambios en la estructura familiar, describir las intervenciones aplicadas al caso y proponer futuras investigaciones en el ámbito sistémico familiar. Este estudio se llevó a cabo bajo el enfoque estructural. Se obtuvo resultados exitosos; tanto en el sistema conyugal, parental y filial.

Andrade y Montalvo (2006) ejecutaron un estudio de caso sobre “problemas de adaptación en un adolescente”, bajo el modelo estructural. Este estudio se realizó en una familia y sus tres hijos (21.20 y 15 años), siendo el último de sus hijos el paciente identificado, quien le cuesta seguir indicaciones con respecto a actividades del hogar y si lo hace, lo hace rezongando. Con respecto a su esposo señala que no la apoya en la crianza de su hijo y lo agrede física y psicológicamente. Los objetivos de dicha intervención fue reestructurar la dinámica familiar, por ello los autores lograron que los progenitores adquieran una mayor habilidad comunicacional, fortalecimiento de su jerarquía en el subsistema parental y que ambos establezcan reglas y límites claros en relación al sistema filial. Dichos logros se obtuvieron en 5 sesiones con una duración de 60 a 90 minutos por dos veces al mes.

Soria (2010) investigó sobre el “Tratamiento sistémico en problemas familiares. Análisis de caso”. Se describe a una familia nuclear; ambos padres y dos hijos (13y 16 años). Esta investigación tuvo como objetivo describir la intervención terapéutica en una familia con problemas de pareja y de mala conducta en los hijos adolescentes. La autora siguió el modelo de terapia sistémica estructural de Salvador Minuchin. Los objetivos que se planteó Soria fue modificar la estructura familiar en 8 sesiones, logrando la autonomía de ambos cónyuges, diferenciación de la familia de origen y la familia actual , en el subsistema parental la distribución del poder (jerarquía) y en el sistema filial se logró que las reglas sean claras para ambos hijos.

Esta investigación hace hincapié que el cambio no se visualiza en la conducta de los miembros de la familia, sino en la organización familiar, de manera que el análisis de dichos problemas y su tratamiento se realizan a nivel familiar, no individual.

1.2.2. Antecedentes nacionales.

Espinal (2019) en su investigación “Intervención sistémica en un subsistema parento – filial desde la terapia familiar estructural”. Describe a una familia reconstituida, conformada por la madre, la pareja de ella, una adolescente (12 años) y un hermanastro (6 años). Se identifica a la hija como portadora del síntoma, quien anhela vivir con su padre biológico. La autora logro el cumplimiento del objetivo que era el de reestructurar el subsistema parento-filial del sistema familiar actual y dicho objetivo se desarrolló en 10 sesiones, empleando técnicas del enfoque estructural sistémico. Además, utilizó la Escala de Cohesión y Adaptabilidad familiar -FACES III.

Infantes (2019) presenta un estudio en “Intervención estructural en una familia con adolescente triangulado”. En este caso se identifica disfunciones en la familia como la pérdida de límites, jerarquías difusas y escasa comunicación entre sus miembros. Las intervenciones se realizaron desde el modelo estructural familiar y las metas se lograron en 8 sesiones. Trayendo como resultado cambios en la estructura del sistema familiar.

Silvillano (2019) desarrollo un caso en terapia sistémica estructural titulado “Terapia estructural en problemas de conducta en niñas de 8 años”. La familia de estudio fue una familia monoparental; en la cual la madre quedo a cargo de sus dos hijos (8 y 2 años), siendo la hija mayor la paciente identificada. El motivo de consulta es que la niña no obedece y contradice a las indicaciones de la madre; estas dificultades se vienen suscitando hace aproximadamente dos años, a raíz de la separación de los padres. Los objetivos propuestos fue redefinir los roles parentales, establecer las jerarquías dentro del hogar, eliminar las triangulaciones de los padres

y mejorar la relación funcional entre los integrantes de la familia. Luego de 6 intervenciones se logró obtener dichos objetivos.

1.2.3. Base teórica

Modelo sistémico

En la década de los años 50, el psicoanálisis logró un consenso sobre la hegemonía de la terapia individual sobre el trabajo de contexto, que en múltiples situaciones eran como distorsionadores de la evolución de la terapia. A pesar de la importancia que el psicoanálisis daba a la familia en el desarrollo de la personalidad de los sujetos, pero no fue suficiente para que los miembros de la familia participen en las sesiones. “Durante muchos años los terapeutas se resistieron a la idea de ver a los familiares de sus pacientes con el fin de salvaguardar la intimidad y preservar la relación terapéutica” (Coletti, 1987,p.11)

Este enfoque predominó en esta época y sobre todo hacía énfasis en que todos los problemas de conducta eran sintomatologías de trastornos individuales y por tanto la intervención se centrada en el individuo; así que los estudios eran dirigidos fundamentalmente en tres tipos de intervención: la psicodinámica, centradas en el cliente y biomédicas individuales.

En esta situación inicia su desarrollo la terapia familiar y emerge como solución a las limitaciones que se venía encontrando en las intervenciones individuales. La terapia familiar se basó en : la teoría de la comunicación humana, teoría general de los sistemas y la cibernética. Para los años 50 e inicios de los 60 se distinguen varios enfoques terapéuticos familiares. “Las escuelas que dominaron la terapia familiar fueron: el modelo estratégico del Mental Research Institute (MRI), Palo Alto California, el modelo familiar estructural de Minuchin y el modelo narrativo de Milán” (Sierra & Garrido 2009, p.31)

La familia desde el enfoque sistémico

La familia considerada como el primer agente socializador por excelencia que generan vínculos relacionales, en donde se aprende valores y se transmite cultura de generación tras generación. Los integrantes del grupo familiar cumplen roles y funciones que determinará el tipo de relaciones que se establecerá con otros futuros sistemas externos como: el barrio, instituto, el trabajo y la escuela.

Minuchin (1984) citado en Roizblatt (2006), conceptualiza a la familia como “un organismo que se desarrolla en un proceso constante de adaptación a un medio ambiente cambiante y que se transforma continuamente” (p. 227).

La familia como núcleo fundamental de toda sociedad, en la que es importante resaltar las relaciones que se establece entre sus miembros, de características propias de un sistema abierto en la cual actúan fuerzas positivas y negativas que determinan el funcionamiento de este sistema. Saucedo y Maldonado, 2003, p.123)

La familia es el contexto natural para crecer y para recibir auxilio, es un grupo natural que en el curso del tiempo ha elaborado pautas de interacción las cuales constituyen la estructura familiar que a su vez rige el funcionamiento de los miembros de la familia, define su gama de conducta y facilita la interacción recíproca. (Minuchin y Fishman, 2004, p. 129)

La familia está conformada por las personas que se sitúan en el mismo techo y que tienen una vinculación significativa entre ellos. Menciona también que la familia se estructura en tres subsistemas, las cuales son las siguientes: El subsistema conyugal, el subsistema paterno y el subsistema fraterno (Estrada, 1991).

Es necesario que la familia sea considerada como un todo orgánico, es decir como un sistema relacional que supera y articula entre sí los diversos componentes individuales. Por ende, si queremos observar las interacciones humanas, y más en particular la familia, siguiendo un enfoque sistémico, debemos aplicarle las diversas formulaciones y las deducciones de los principios válidos para los sistemas en general (Andolfi, 1991).

La familia en el Perú

La familia ha evolucionado en el transcurso de las décadas, pero en la actualidad sufre una complicada crisis, por la llegada de la tecnología y la necesidad de globalización, que hace que la familia esté más desligada que antes, ya que la convivencia depende ahora de un equipo de por medio, equipo el cual permite contacto con la sociedad, pero escasa convivencia frontal con los integrantes del grupo familiar.

Arellanos (2017), bajo dicho contexto afirma que. Hay una transformación y es radical, sí. antes uno decía que una familia era de clase o nivel socioeconómico a, b, c, d o e de acuerdo con lo que hacía el padre. a lo que había estudiado o a lo que se dedicaba. pero eso ya no tiene cabida ahora. el crecimiento económico ha permitido que todas las personas que la conforman sean hoy muy independientes y distintas una de la otra. la nueva familia peruana, a su vez, se caracteriza por el rol de liderazgo que ha tomado la mujer en ella. “la migración ha permitido que esta tenga control de la natalidad, menos hijos. y con ello, más posibilidades de salir a trabajar. ya tiene su propio dinero. entonces comienza a tomar decisiones independientes del papá, si es que lo hay. (s.f)

Enfoque estructural sistémico

El enfoque estructural sistémico surge en el campo de la psicología, su principal representante es Salvador Minuchin y fue desarrollado a finales de la década de los años

sesenta del siglo XX como un intento por explicar la relación entre el individuo y su contexto familiar. (Soria, 2010,p.88)

Minuchin, Montalvo, Guerney, Rosman y Schumer (s.f.) citado en Sierra y Garrido (2009), mencionan que “el modelo estructural nació como consecuencia de los intentos de desarrollar una intervención terapéutica para jóvenes delincuentes y posteriormente fue ampliada a familias multiproblemática y familias de suburbios” (p. 342).

Minuchin se percató que los pacientes jóvenes que eran atendidos en el psiquiátrico recaían una vez rehabilitados y dados de alta y que ello era a consecuencias de los problemas familiares, por ello la intervención estaba enfocada en el fortalecimiento de las bases estructurales para permitir el funcionamiento familiar, más específicamente en una jerarquía generacional adecuada, con una mantención de un unidad de liderazgo y con límites, ni demasiado difusas ni demasiado rígidas; por ello Minuchin y Braulio Montalvo modificaron técnicas ya existentes a la que denominaron: “más acción menos habla” y emplearon técnicas de acción, mediante Rol-playing, técnicas basadas en tareas para el domicilio, así como otras completamente diferentes a las demás escuelas de terapia sistémica. La principal evolución que dio este modelo fue que los “síntomas” era vista como algo compartido entre sus miembros y la presencia de estos síntomas era cuando dentro de la familia sus límites eran rígidos o difusos, así como también cuando existía las coaliciones de sus miembros.

La figura central de este modelo es la estructura, la cual ha sido definida por Minuchin como el conjunto invisible de demandas funcionales que organizan los modos en que interactúan los miembros de la familia, es decir, que el sistema familiar se expresará a través de pautas transaccionales cuyo funcionamiento se da con base en reglas acerca de quiénes son los que actúan, con quién y de qué forma. Cuando se da una desviación respecto al nivel de

tolerancia del sistema, es decir, cuando se sobrepasan los índices de equilibrio familiar, es cuando puede presentarse el síntoma.

Es aquí cuando el terapeuta necesita preguntarse: ¿Cuáles son las interacciones que se dan dentro de una estructura específica que llevaron a una desviación tal en la que el síntoma es “necesario” como un mecanismo regulatorio para que se mantenga la estabilidad familiar? Una familia es un sistema que opera a través de pautas transaccionales. Las pautas repetidas establecen pautas acerca de qué manera, cuando y con quien relacionarse, y estas pautas son marcadas por la familia. Las operaciones repetidas constituyen una pauta transaccional.

Las pautas transaccionales regulan la conducta de los miembros de la familia, son mantenidas por dos sistemas de coacción. El primero es genérico o implica reglas universales que gobiernan la organización familiar. El segundo es idiosincrático, e implica las experiencias mutuas de los diversos miembros de la familia, las expectativas se encuentran sepultados por años de negociaciones explícitas e implícitas entre los miembros de la familia, y están relacionados con los pequeños acontecimientos diarios (Minuchin, 1982).

El objetivo de la terapia familiar estructural es las interacciones en la sesión, siendo el terapeuta parte del sistema y sus acciones están dirigidas a la funcionalidad de sistema familiar para ir transformando su estructura y esto permitirá al menos un cambio en sus miembros. Por ello es importante tomar de referencia o guía un sin número de hipótesis diagnósticas estructurales sobre la dinámica de interacciones entre sus miembros en su contexto familiar total y sin perder de vista al paciente identificado, quien es el que generalmente trae los síntomas a consulta (Ochoa, 2004).

- Ciclo vital familiar.

Salvador Minuchin (1974) señala al sistema familiar como un sistema relacional abierto en continuo cambio y transformación. El menciona dentro del modelo estructural existe un

desarrollo de ciclo vital que todas las familias atraviesan. Siendo el objetivo psicoterapéutico familiar guiar a las familias en el proceso de esta transformación y no quedarse estancada en un ciclo, ya que ello producirá una crisis familiar, convirtiéndose dicha dinámica en disfuncional.

La familia según el modelo estructural atraviesa una serie de etapas o ciclos, definidas como complejas, pero la familia tiene una función de equilibrio y adaptación, ello no quiere decir que no existan períodos de desequilibrio o llamadas también crisis familiares. Estos ciclos vitales son el resultado del crecimiento familiar.

Minuchin y Fischman (2004), menciona que existe “cuatro etapas principales organizadas en torno del crecimiento de los hijos. Comprenden la formación de pareja, la familia con hijos pequeños, la familia con hijos en edad escolar o adolescentes y la familia con hijos adultos” (p.37).

- Formación de la pareja.

En el primer estadio se elaboran las pautas de interacción que constituyen la estructura del holón conyugal. Tienen que establecerse, mediante negociación, las fronteras que regulan la relación de la nueva unidad con las familias de origen, los amigos, el mundo del trabajo, así como el vecindario y otros contextos importantes. La pareja debe definir nuevas pautas para la relación con los demás. La tarea consiste en mantener importantes contactos y al mismo tiempo crear un holón cuyas fronteras sean nítidas en la medida suficiente para permitir el crecimiento de una relación íntima de pareja. La elaboración de pautas viables para expresar y resolver los conflictos es un aspecto esencial de este período inicial. Tienen que ser modificadas las reglas que antes eran satisfactorias para cada individuo separadamente.

- La familia con hijos pequeños.

Con el nacimiento del primer hijo, se crean nuevos subsistemas nuevos subsistemas como el parental, existiendo una nueva reorganización que dé lugar a nuevas reglas que van a

ser prioridades en la convivencia dentro del funcionamiento familiar, este segundo ciclo genera cambios complejos, ya que existe el nuevo integrante, es quien demanda protección y preparación ; es decir con el nacimiento del primer hijo se crean nuevas responsabilidades . en esta fase se conjuga el subsistema conyugal y el subsistema parental, si no están bien definidas las nuevas reglas, se puede presentar perdida de espacio para la pareja por excesiva intromisión del nuevo integrante.

- La familia con hijos en edad escolar o adolescentes.

En esta etapa los hijos asisten escuela y es ahí donde la familia sufre un cambio bastante dramático y por ello una nueva elaboración de pautas interaccionales. Con hijos adolescentes se debe mantener la flexibilidad y no ser rígidos con las reglas, pero se debe mantener el ordenamiento jerárquico. Con ello se logrará la independencia y autonomía. En esta etapa los hijos no son los únicos que crecen sino también los padres crecen y cambian.

- La familia con hijos adultos.

Inicia con la partida del último hijo, los hijos han creado sus propios compromisos y una identidad propia con un estilo de vida, con una carrera, con un nuevo círculo de amigos y hasta un cónyuge. Aquí los padres se quedan solos y la familia vuelve a ser de dos, la pareja ha terminado con la educación de sus hijos y esto hace que ocurra una reacomodación en el establecimiento de roles y reglas familiares, de tal modo que la familia se incline a la satisfacción de las necesidades de su pareja conyugal y también es importante la redefinición de la relación con los hijos y los nietos.

Tipos de familia.

Minuchin & Fischman (2004) describen 10 tipologías de sistemas familiares.

- Familias de pas de deux.

Compuestas por dos personas. En este tipo de familia se presenta el síndrome del nido vacío ya que en la mayoría de casos los hijos han dejado el hogar y se quedan los dos adultos mayores solos; otro caso de este tipo de familia es el que está constituido por un progenitor y un hijo adulto.

- Familia de tres generaciones.

Conformada en la mayoría de los casos por un progenitor, un hijo y un abuelo. que mantienen una estrecha relación entre ellos. Esta convivencia es compleja por ello esta familia deben organizarse para que se que los límites sean claros, orden jerárquico se fortalezca para que cada miembro de la familia suma las funciones y roles que les corresponden,

- Familia con soporte.

Es una familiar extensa; aquí los hijos mayores adoptan ciertas funciones y responsabilidades que corresponden a la jerarquía de los padres. En este tipo de familia la madre se siente agotada ante muchos hijos, entonces se da cuenta que no puede sola y solicita la ayuda de alguno de los hijos mayores y delega su responsabilidad parental al hijo quien cuidará de sus hermanos menores.

- Familia Acordeón.

En este tipo de familia uno o ambos progenitores se encuentran alejados durante periodos extendidos de tiempo, dejando su rol y función a cargo del progenitor que queda o a un miembro de la familia. Aquí la ira y frustración de la persona que se queda al cuidado se ve reflejada en el sistema filial y en nuestra cultura muchas veces los hijos mayores asumen la responsabilidad y función que dejó el padre e incluso se compromete a cuidar que su madre.

- Familias Huéspedes.

En este tipo de familia se aloja a un nuevo integrante, un niño dentro de la dinámica familiar, el vínculo temporal que se crea entre los miembros de la familia se rompen, cuando el nuevo integrante tiene que mudarse o regresa con su familia de origen, puede generar síntomas, ya que la familia tiene que reorganizarse nuevamente.

- Familia con padrastro o madrastra.

Cuando uno de los conyugues o ambos, tiene un hijo o hijos de relaciones anteriores. Los padres deben tratarlos de forma equitativa, pero a la vez será necesario que esta nueva dinámica tenga límites claros y si son rígidos, existirá la presencia de alianzas entre el hijo y su progenitor.

- Familia con un fantasma.

Tras el fallecimiento de uno de los conyugues, las funciones de éste deben ser reorganizados y crearse nuevas estructuras que enmarquen la reasignación de funciones; cuando la dinámica familiar tiene dificultades para adaptar a las nuevas reglas, muchas veces es por un proceso de duelo complicado.

- Familia descontrolada.

Son familias en la que uno de sus miembros desarrolla patologías, tras de estos síntomas se puede identificar una comunicación caótica, límites y jerarquías difusas; dentro del sistema familiar.

- Familia psicósomática.

Es un tipo de familia con la existencia de un miembro llamado paciente identificado que está enfermo y cuidados exagerados y sobreprotectores, aquí los límites se vuelven difusos;

la familia se identifica la incapacidad para generar la homeostasis luego de presentarse la crisis, así como una marcada preocupación por recuperarla.

- Familia cambiante.

Al generarse constantes cambios en el lugar de residencia, se pierden contactos con otros sistemas de la red familiar extensa, los miembros se integran excesivamente, volviéndose difusos los límites entre los subsistemas.

Disfuncionalidad desde el enfoque estructural.

La familia disfuncional es vista como aquella organización donde las normas, los límites, las jerarquías y los acuerdos que se establecen al interior de ella son confusas y los mensajes son encubiertos y de un sentido lógico que causan dificultades en la comprensión de los mensajes que predomina en ellos la incapacidad de resolución de conflictos, ante los demás muestran aparente felicidad.

Es frecuente encontrar en las familias disfunción una estructura que tenga los alcances, que permitan a cada integrante del sistema familiar encontrarse en el lugar correspondiente y asumir que al interior del sistema familiar existen reglas que regulan el comportamiento de cada uno de sus integrantes.

Las disfunciones en la estructura familiar se presentan ante las siguientes circunstancias: Conflictos de pertenencia a los subsistemas: conyugal, parental, o filial, es decir se cumple roles y funciones no correspondientes. Así también la escasa delimitación de las fronteras, por ejemplo cuando el subsistema parental ubica a uno de los hijos, al mismo nivel de padre. Cabe señalar que la dinámica familiar se expresa a través de pautas relacionales cuyo funcionamiento se da con base a reglas claras acerca de quiénes son los que actúan, con quién y de qué forma, pero se

hace disfuncional cuando las reglas son difusas y los miembros de la familia no comprenden (Minuchin ,2003).

Funcional desde el enfoque estructural.

Minuchín (2003), señala que

el funcionamiento familiar es adecuado cuando los subsistemas tienen claridad en los límites, y estos se encuentran definidos a través de reglas que establezcan quién y cómo participa en el sistema, permitiéndole a cada integrante el desarrollo de sus funciones sin obstrucciones y el contacto con otros sistemas o subsistemas (p.40).

Por ejemplo. El subsistema conyugal tendrá límites cerrados para enmarcar la diferenciación del sistema y desarrollar la integración de sus miembros, el subsistema parental tendrá límites bien definidos y claros entre él y los hijos, con un tanto de flexibilidad para el acceso de los padres, el subsistema fraterno tendrá sus propias restricciones y estará organizado por edad y sexo, establecidos por la cultura familiar, (Minuchin,1985).

La claridad de los límites dentro de un sistema familiar es una referencia muy útil para determinar si un sistema es funcional, pero también cabe señalar que una estructura familiar se organiza de forma jerárquica, vista la jerarquía como un equilibrio de poder ostentada únicamente por el subsistema parental. En las siguientes líneas son descritas las categorías del funcionamiento familiar.

Conceptos centrales del modelo estructural.

- Estructura.

Minuchin (1994) la define como “el conjunto invisible de demandas funcionales que organizan los modos en que interactúan los miembros de una familia” (p. 86).

Estas demandas vistas como un conjunto de reglas al interior de la familia que organizan los modos de interacción de cada integrante de la familia; quienes cumplen roles y funciones en coherencia al lugar que ocupan en el sistema familiar; ello constituye la estructura familiar.

- Subsistema.

Minuchin y Fischman (2004) utilizan el término subsistemas u holones para señalar la existencia de sistemas menores dentro de la familia; existiendo tres unidades, los cuales se detallan a continuación.

- El subsistema conyugal.

Se forma cuando dos personas se unió persiguiendo un fin en común, que es de la formación de una nueva familia. Sin olvidar que cada miembro deberá ceder parte de su individualidad, para ganar pertenencia al nuevo sistema formado.

- El subsistema parental.

se establece con el nacimiento de un nuevo integrante, a partir de aquí se tiene que desarrollar nuevas funciones que le permita enfrentar las responsabilidades de la paternidad.

- El subsistema fraterno.

lo constituyen los hermanos y para ellos el primer grupo de iguales en el que participa. En esta relación los hermanos se apoyan entre sí o al menos eso se espera. se desarrolla también sentimientos de pertenencia.

- Límites.

Los límites de un subsistema están constituidos por las reglas que definen quienes participan, y de qué manera. La función de los límites reside en proteger la diferencia del sistema. Todo el subsistema familiar posee funciones específicas y plantea demandas específicas a sus miembros (Minuchin, 1994, p,38).

Señala también que existen tres tipos de límites: claros, rígidos y difusos.

- Coaliciones.

Es una forma patológica de la alianza, donde de forma implícita o explícita dos personas actúan en contra de un tercero, con la finalidad de excluirlo (Minuchin, 1984).

- Jerarquía.

Definida como la posición de autoridad y poder que cada persona tiene dentro de la dinámica familiar, en relación al orden jerárquico, determinando su capacidad de decisión con respecto a los roles y límites con los otros miembros de la familia (Minuchin. 1982).

- Las alianzas.

Designa una afinidad positiva entre dos unidades de un sistema, es decir dos o más personas unidas para un fin en común (Minuchin. 1982).

- El triángulo.

El triángulo tiene una función dentro del sistema familiar y es de equilibrar la relación de varios miembros que pueden tener relaciones conflictivas, es decir, puede lograr una homeostasis en el sistema (Desatnik, 2004).

Técnicas de intervención desde el modelo estructural.

Minuchin y Fishman (2004) ambos consideran que usar las técnicas en el proceso terapéutico, debe ser todo un arte, ya que se tiene que descubrir que técnicas es conveniente a con cada familia por lo que es importante una actuación espontánea y creativa en el terapeuta. Las principales técnicas que proponen para estos autores son las siguientes:

- La Coparticipación.

En el desarrollo de la terapia, el terapeuta debe asumir una posición de liderazgo frente a la familia. La presencia de la familia en la terapia es un reconocimiento de que sus miembros desean participar de las sesiones, invitando al terapeuta ser parte de su sistema. Coparticipar con la familia es una técnica y constituye la cobertura bajo la cual se producen todas las interacciones terapéuticas. Coparticipar es hacer saber a la familia y sus miembros que el terapeuta los comprende, y trabaja con ellos y para ellos. Con esto, la familia puede sentirse segura para ensayar alternativas, intentar lo no habitual y cambiar. Esta participación es lo que mantiene unido.

- El Reencuadre.

El terapeuta inicia su encuadramiento tomando en cuenta lo que la familia cree importante, pero el trabajo es convencer y persuadir a los miembros de la familia que el mapa de la realidad que la familia había trazado se puede ampliar o modificar.

- La reestructuración.

Estas cuestionan la estructura de la dinámica familiar, los límites, los roles y jerarquías la forma en que se hacen las cosas, sus interacciones y la forma de solucionar los problemas.

- Realidades.

Durante el proceso terapéutico el terapeuta ofrece a la familia una realidad diferente a la que han construido, también puede trabajar un cambio de cognición en la familia no cambiando la realidad, si no modificarla o enseñar una nueva forma de ver y tratarla.

1.3 Objetivos

1.3.1 Objetivo General.

- Redefinir la estructura familiar a fin de establecer nuevas pautas de interacción de un modo funcional en el sistema familiar.

1.3.2. Objetivos específicos.

- Identificar los patrones disfuncionales en la dinámica familiar.
- Reestructuración de jerarquías, límites y reglas en el sistema familiar.
- Delimitar las fronteras en los diversos subsistemas (conyugal, parental, fraterno e individual).
- Establecer nuevas pautas de vinculación en el subsistema: conyugal, parental, fraterno e individual.

1.4. Justificación

En nuestro medio es frecuente encontrar familias nucleares, extendidas, compuestas, de un solo progenitor y de otra índole, de acuerdo al contexto socio cultural en el que nos encontramos. En esta variedad de familias pueden existir dificultades entre sus integrantes que dificultan un desarrollo personal, social y familiar, conllevándolos a una disfuncionalidad familiar como el presente estudio de caso que se describe a una familia con poca claridad de la jerarquía, normas y límites, esto dificulta una interacción que propicien el reconocimiento de los subsistemas tanto conyugal, parentales como filial y no fomenten buenos vínculos relacionales. Entonces es sumamente importante considerar el valor de las intervenciones sistémicas dirigidas a la reestructuración del subsistema parento-filial.

Los padres son los únicos quienes deben ejercer la jerarquía para que exista una mayor organización y función familiar. Dicho de esa forma este estudio de caso cobra relevancia social, ya que permitirá que el núcleo de la sociedad más significativa sea funcional y en

consecuencia sus miembros poseerán una buena salud mental y por ser un sistema de retroalimentación generará cambios no solo con sus integrantes de la familia, sino con las personas fuera de su dinámica familiar.

Dicho estudio de caso también presenta valor teórico, ya que pretende llenar vacíos de conocimiento a través de una recopilación de información que se visualiza en el marco teórico.

También queremos dar a conocer sobre su eficacia del enfoque sistémico estructural y como la aplicación de sus técnicas y estrategias tendientes a recuperar el equilibrio sistémico familiar de tal manera que cada integrante del holon familiar adquiera la habilidad tendiente a mejorar la estructura y funcionamiento familiar.

Esperamos también que este estudio de caso sea tomado como referencia en futuras investigaciones y así poder enriquecer la amplitud del enfoque sistémico familiar – estructura.

1.5 . Impactos esperados del trabajo académico

El presente estudio de caso, pretende motivar a futuros terapeutas sistémicos estructurales a seguir desarrollando el modelo propuesto por Salvador Minichin, ya que se acopla a nuestro medio social familias. Y no solo queremos generar impacto en lo mencionado, sino también en generar nuevos conocimientos en estrategias terapéuticas que brinden soluciones efectivas y de esta manera poder contribuir en nuestra sociedad a que se reduzcan las estadísticas de disfunciones familiar

II METODOLOGÍA

2.1 Tipo de estudio

Hernández, Fernández y Baptista (2010) mencionan que el estudio de casos es un método cualitativo de investigación. Esta metodología se refiere a los procesos que conlleva una investigación científica. Señalando la importancia de que en este proceso es necesario la utilización de una metodología (flexible y abierto) a fin de que sea confiable y permita una interpretación clara de los resultados.

2.2. Procedimiento

El presente estudio de caso se abordó, desde el enfoque de la terapia sistémica familiar con el modelo estructural de Salvador Minuchin. Para el procedimiento de psicoterapia se aplicaron las estrategias de intervención psicoterapéutica en dos fases; fase inicial con dos sesiones, donde se describe la estructura de la dinámica familiar en base a la elaboración de un genograma familiar y la siguiente fase fue de intervención que fueron de la sesión tres hasta la seis.

2.3. Descripción de la familia del consultante

Tabla 1.

La familia del consultante está constituida de la siguiente manera.

Parentesco	Nombre	Edad	G. Instrucción	Ocupación
Esposo	Egar	44	Secundaria completa	Obrero
Esposa	Nathaniel	40	Secundaria completa	Ama de casa.
Hijo 1	José	24	Secundaria completa	Cobrador de combi.
Hija 2	Milagros	18	Secundaria completa	Estudiante.

Nota: Elaboración propia.

2.4. Historia familiar del consultante

Los padres del consultante llevan casados 22 años. Su relación sentimental estuvo marcada por constantes conflictos e infidelidades de parte de Egar. A los 16 años Nathaniel se estero que estaba embarazada y por ello formalizo su relación con Egar. Al niño que estaba en camino le pusieron el nombre de José que, si bien no estaba planificado, fue aceptado por ambos padres, ya que creían que los uniría aún más como pareja. Sin embargo, al convivir empeoró su relación y no solo ello; sino que la madre y los hermanos de Egar se involucraban en la toma de decisiones de la ~~padre~~ ^{padre} lo cual ayudo a que los problemas de ambos se agudizaran mucho más, ya que el esposo de Nathaniel no pudo establecer límites con su respectiva familia de origen y optó por no enfrentárseles por temor a que los echen del espacio que fue destinado para su vivienda. A la llegada de su segunda hija (Milagros) los padres decidieron separarse por los conflictos constantes entre ambos y sobre todo por la intromisión de la familia de origen de Egar. Hace tres años ambos deciden retomar su relación, frente a ello los hijos no estuvieron de acuerdo argumentando que nuevamente el padre volvería engañar a su madre, pero de igual modo los padres reanudan su relación afectiva – conyugal, pero no la parental, porque sus hijos José y Milagros estaban en desacuerdo y cuestionaban la autoridad y las reglas parentales. Con el tiempo José va cambiando su actitud sobre todo porque Egar, su padre llega a pedirles perdón por “haber fallado como padre” y José decide perdonarlo al igual que Milagros, pero dicho cambio de actitud empeoro hace un año cuando José inició sus labores como cobrador de combi con su tío paterno; aunque sus padres no estuvieron de acuerdo. José se impuso y los padres tuvieron que aceptar.

2.5. Desarrollo de sesiones

Tabla 2

Primera Sesión

Sesión	Fecha	Duración	Asistentes
Nº 1	03/03/21	60 min	padres e hijos.
Objetivo	<ul style="list-style-type: none"> -Establecer un acuerdo terapéutico con la familia del consultante. - Conocer la estructura familiar actual del consultante. 		
DESARROLLO DE LA SESIÓN			
<p>La terapeuta inicia la sesión con la fase social de presentación de la terapeuta y la familia (para conocer a los integrantes del sistema familiar, así como reconocer la interacción que se establece entre los integrantes del sistema familiar). También se les explica el modelo psicoterapéutico (detallando las características del modelo de intervención, el número de sesiones, la hora de atención y quienes serán citados a cada sesión psicoterapéutica).</p>			
Fase de interacción.	<p>Terapeuta: “Después de habernos presentado y haber escuchado el motivo de consulta, ¿quisiera saber si todos ustedes desean trabajar y recibir sesiones de psicoterapia familiar?. Me gustaría escucharlos”.</p> <p>Milagros: “sí”</p> <p>José: “sí”</p> <p>Nathaniel:” Sí, estaría bien”</p> <p>Egar:”De acuerdo”</p>		

	<p>Terapeuta: “Perfecto Iniciemos. Estuve escuchando atentamente su motivo de consulta y veo que la responsabilidad de lo que ocurre en el hogar se la atribuyen a José, pero yo considero que esto puede ser reflejo de otras cosas que ocurren dentro de la familia. ¿Pudieran ser los desacuerdos entre sus padres?</p> <p>Milagros: ”Sí, mi mamá está cargada por las discusiones que hay con mi papá, esto generalmente es por José. Ocurre que mi papá no le dice nada a José, mi mamá es la única que pone orden en casa y cuando mi mamá necesita su apoyo de mi papá , él no le hace caso o le llama la atención a destiempo”.</p> <p>José:” Si, es cierto (sonrisa)”.</p> <p>Terapeuta: ¿Qué opinan ustedes los padres?</p> <p>Egar: “La verdad si tenemos constantes desacuerdos, mi esposa tiene un estilo de crianza rígida y yo soy más pasivo”.</p> <p>Terapeuta:” Me gustaría escuchar a Nathaniel con respecto a lo que acaba de comentar su esposo”.</p> <p>Nathaniel:” Sí, hemos intentado cambiar, pero no funciona”.</p> <p>Terapeuta:”¿Qué es lo que me quiere dar a conocer , cuando dice usted:” hemos intentado cambiar, pero no funciona”. ¿A qué se refiere dígame específicamente?</p> <p>Nathaniel:” Hemos dialogado con José sobre el cumplimiento de las reglas que existen en la casa, le hemos explicado en que consisten y a pesar de ello José nos sigue desafiando y por lo tanto parece que no quisiera aceptar que existen límites”</p> <p>Terapeuta:” Comprendo ¿José en tu trabajo existe reglas</p>
--	--

<p>Patrones disfuncionales</p>	<p>verdad?”.</p> <p>José: “Sí, ingreso a las cuatro de la mañana, salgo a las 3 de la tarde y cuando nos ponen papeletas lo pagamos entre el chofer y yo”.</p> <p>Terapeuta: “¿Qué pasaría si no existieran dichas reglas?”.</p> <p>Nathaniel:” Seria un caos”.</p> <p>Milagros: ”Al igual que está pasando en nuestra familia”.</p> <p>Terapeuta:” Claro. ¿José y en tu trabajo quienes ponen dichas reglas? “.</p> <p>José:”El dueño, mi jefe”.</p> <p>Terapeuta:” Es decir mientras hay reglas claras todo marcha bien. ¿No será que aquí falta reglas, para que el hogar funcione y no sea un caos como dice Milagros? y si es así ¿y Quiénes pondrían las reglas?”.</p> <p>Milagros:” Los padres”.</p> <p>Terapeuta:” ¿y qué opina José , Egar y Nathaniel?”</p> <p>Egar:” Claro estoy de acuerdo necesitamos que las reglas familiares se cumplan y para eso tenemos que ponernos de acuerdo mi esposa y yo, para hacerlas cumplir. Nosotros somos los padres y vamos a recuperar nuestra autoridad”.</p> <p>Terapeuta:” Estoy de acuerdo. Me parece una buena idea que cada quién tenga el lugar que le corresponde”.</p> <p>Nathaniel:” eso lo veo difícil”.</p> <p>Terapeuta: ”Nathaniel explíqueme que es lo difícil para usted, ya que escucho a su esposo y parece que él tiene más claridad y lo</p>
---------------------------------------	--

	<p>que significa poner reglas familiares”.</p> <p>Nathaniel:” Con José todo es difícil, por unos días lo hará, pero después tengo que insistir en que se cumpla dichos límites”</p> <p>Terapeuta: “¿Quieren intentarlo, pero ahora con nuevas pautas?”.</p> <p>Egar:”Sí”.</p> <p>Nathaniel:”Sí, estoy de acuerdo”</p> <p>Terapeuta:”¿Ustedes chicos, están de acuerdo?”.</p> <p>José: “Bueno”.</p> <p>Milagros: ”Sí</p>
<p>Connotación positiva.</p>	<p>Terapeuta: “Bien. Después de haber escuchado en la sesión del día de hoy quiero señalar que estoy de acuerdo con ustedes y los quiero felicitar. El hecho de que hayan venido todos los miembros de la familia a la sesión dice mucho del compromiso que cada uno tiene con la familia y con el deseo de hacer las cosas diferentes.</p>
<p>tarea</p>	<p>Terapeuta:” Para finalizar les voy a dejar una tarea. Los padres dialogaran sobre los límites del hogar con respecto a los hijos y los puntos que lleguen a consenso serán anotados en una hoja, para después socializarlos a los hijos y se les explicará con bastante detalle lo anotado, en el caso haya desacuerdos en los hijos sobre algún punto de la lista, lo pueden conversar con los padres, pero finalmente los padres tomaran la decisión. Gracias nos vemos la siguiente sesión con todos los miembros de la familia”.</p>

Tabla 3*Segunda Sesión*

Sesión	Fecha	Duración	Asistentes
Nº 2	10/03/21	60 min	padres e hijos.
Objetivo	<ul style="list-style-type: none"> - Reporte de la tarea. -Trazó del genograma (búsqueda de límites, de ciclo evolutivo familiar, alianzas, coaliciones, triangulaciones y jerarquías. 		
<p>Desarrollo de la sesión.</p> <p>Se inició la sesión con el reporte de la tarea directa. El objetivo de la tarea era que los padres lleguen acuerdos con respecto a los hijos y de esta manera fortalecer su jerarquía en la dinámica del subsistema parental y que el subsistema filial la reconozcan y se encamine por las reglas que propone el subsistema paterno.</p> <p>Luego del reporte de la tarea, se siguió con el trazado del genograma con la finalidad de conocer la estructura familiar en el contexto actual e identificar en la dinámica familiar los: límites, las coaliciones, triangulaciones, jerarquías y el ciclo evolutivo familiar.</p> <p>Se pudo identificar que en el subsistema conyugal existe constantes desacuerdos entre la pareja y que en el subsistema parental les cuesta establecer una jerarquía compartida en relación al subsistema filial y en consecuencia los límites no son claros al interior de la familia. Así mismo se identifica que las fronteras de los holones no se encuentran demarcados y que la familia está en un ciclo de la familia con un hijo adulto y ello implica nuevas reglas de interacción familiar, tanto al interior como al exterior del sistema familiar.</p>			

<p>Revisión de la tarea.</p>	<p>Terapeuta:” Buenas tardes. El día de hoy vamos a iniciar con la tarea dejada. ¿Quisiera saber cómo les fue?</p> <p>Nathaniel: “Al inicio fue difícil ponernos de acuerdo, pero después me dije: “cálmate” y pedí a Dios para tener paciencia con Egar.”</p> <p>Terapeuta:” ¿Egar cuál es tu opinión respecto a la tarea?”.</p> <p>Egar:” Si, difícil, por un momento me cerré en la idea de que Nathaniel es rígida con mis hijos, pero esa rigidez me falta a mí, ya después fui dandome cuenta”.</p> <p>Terapeuta:”Entiendo. ¿Chicos en el caso de ustedes como notaron la reunión que tuvieron con sus padres?”.</p> <p>José:”Nos explicaron cuáles son las reglas de la casa, pero en realidad es lo mismo que ya sabíamos. Así que fue normal”.</p> <p>Milagros:”En mi caso, no hay problema. Yo ya venía cumpliendo las reglas desde hace tiempo”.</p>
<p>Trazo del genograma</p>	<p>Terapeuta:”Muy bien. Me alegra que hayan cumplido con dicha actividad. Durante la sesión de el día de hoy vamos a ir ampliando lo que acaban de comentar. También quiero que me ayudena realizar un gráfico que se llama genograma, para ello les voy hacer algunas p r e g u n t a s como: s u s datos personales, nombres, edades y ocupaciones”</p> <p>El genograma se muestra en el anexo.</p> <p>Terapeuta:”¿Están de acuerdo?.</p> <p>Nathaniel:”Si”.</p> <p>José: “Claro”.</p> <p>Egar:”Si”.</p> <p>Milagros: ”Si, no hay problema”.</p>

Reencuadre	<p>Terapeuta:” Bien ya anoté todos sus datos. ¿Ahora quiero saber que tienen que hacer los padres para que se cumpla dichas reglas propuestas, porque sé que antes se proponía, pero pasaba un tiempo y nuevamente se dejaba de hacerlo?</p> <p>Nathaniel:”ser firmes”.</p> <p>Terapeuta: “¿Que implica ello?”.</p> <p>Nathaniel: “Que si llegamos a un acuerdo, pues se tiene que cumplir”.</p> <p>Terapeuta:”Egar”.</p> <p>Egar:” Sí, tiene razón, a veces me da pena tener que ser firme con mis hijos”.</p> <p>Terapeuta:” José tú me contaste que tienes un jefe que pone las reglas ¿cierto?, que pasa si un día tu llegas tarde al trabajo, otro día temprano, otro día no asistes, ¿qué pasa si no te llama la atención sobre tu conducta?”.</p> <p>José: “pensaría que no le importa”.</p> <p>Terapeuta:”¿tú crees José, que no le importa o tú estás desafiando su autoridad?”.</p> <p>José:” Claro, le estaría sacando provecho a que mi jefe no me diga nada y en algún momento me pueda despedir”.</p> <p>Terapeuta: “claro, es muy fácil que tu jefe en algún momento te pueda despedir, pero en tu casa veo que nadie te va a despedir”.</p> <p>José:”Bueno, mi mamá alguna vez me dijo que me fuera de la casa, sino seguía con las reglas del hogar. Mi papá nunca, pero sé que mi mamá no lo haría”.</p> <p>Terapeuta:”¿porque no lo haría, alguien más está de acuerdo con José?”.</p>
-------------------	--

Egar:” Mi esposa en colera puede decir muchas cosas, pero en el fondo no lo hará, si se va mi hijo ella estaría sumamente preocupada”.

José:”vez por eso digo que no lo hará”.

Terapeuta:”¿Nathaniel que opina usted?”.

Nathaniel:”La verdad me cuesta pensar que un día se ira de casa, pienso que la vida es dura, por eso lo preparo para un futuro”.

Terapeuta:” ¿Padres será que José sabe que no le pedirían que se retire de casa, por eso abusa del no cumplimiento de las reglas?”.

Nathaniel:”Sí, por lo que ahora escucho”.

Egar:”Claro está confiado”.

Terapeuta:”¿Este ejemplo de hace un momento sirve para que todos ustedes puedan percibir de qué manera se pone límites o de lo contrario perdemos nuestra autoridad ?.

Nathaniel:”Veo que si no somos consecuentes con lo que decimos y hacemos, esto se volvería nuevamente un caos”.

Terapeuta:”¿Qué opinas Egar?

Egar:” Sí, también lo relacione así, si se queda en un acuerdo se tiene que cumplir, así me de pena”.

Terapeuta: “¿Milagros qué opinas?”

Milagros:”Esto pasa en casa, a veces José no cumple las reglas del hogar y mi mamá se molesta. Cuando mi papá llega a casa le dice:”¿Qué paso José?”.

José:” Papá llevo cansado del trabajo”.

Terapeuta:”¿ Y usted Egar que hace?”

Egar:”A veces no le digo nada y otras veces solo le indico lo que tiene

<p>Reestructuración del espacio terapéutico</p>	<p>que hacer, pero no me hace caso”.</p> <p>Terapeuta:” Parece que no hay suficiente firmeza”.</p> <p>Egar:”Yo soy muy débil , es decir a mi mis padres casi nunca me daban ordenes ahora me cuesta hacerlo con mis hijos”.</p> <p>Terapeuta:” ¿Cuál era la razón?”.</p> <p>Egar:”Mis padres vivían constantemente en el trabajo y yo estaba casi solo”.</p> <p>Terapeuta:”Ahora entiendo. Los tiempos han cambiado y José necesita un padre firme y fuerte”.</p> <p>Milagros: “Exacto”.</p> <p>Nathaniel:” Si, entonces no solo es cuestión de ser firmes en lo que decimos, sino ser específicos en lo que queremos”.</p> <p>Terapeuta :”¿Nathaniel puede sentarse al lado de Egar y Milagros al lado de José, pero al frente de los padres?.</p> <p>Nathaniel:” Hace mucho no nos sentábamos juntos, ni siquiera para comer”.</p> <p>Terapeuta:” ¿Te gusta este lugar al lado de Egar?”</p> <p>Nathaniel:”si”</p> <p>Terapeuta:”¿Y ustedes chicos como se sienten desde ahí y mirando a los padres?”.</p> <p>Milagros:” Bien. Me gusta verlos así, unidos como una pareja, desde hace mucho no los veo así, ellos están cada uno por su lado o discutiendo”.</p> <p>José:”Me gustaría verlos de ahora en adelante así dialogando y sobre todo sonriendo”.</p> <p>Terapeuta:” ¿Que opinan los padres?”.</p>
--	--

	<p>Nathaniel:” Sí, desde hace mucho que Egar no me toma la mano y sí, tienes razón deberíamos estar más unidos como pareja y como padres”.</p> <p>Egar:”Son pocos los momentos que tenemos como pareja, pero intentaremos hijos en mantenernos unidos por el bien de la familia”.</p>
<p>Reformulación.</p>	<p>Terapeuta:” Veo a dos personas que están ocupando el lugar que les corresponde respecto a los hijos. La semana pasada veía a una pareja desligada y con muchos desacuerdos. Ahora veo a una pareja y también a unos padres que intentan asumir sus roles y sobre todo con intención de apoyo mutuo. En la medida que cada integrante de la familia ocupe el lugar que le corresponde entonces será más fácil poder dirigir y aceptar dialogar, respetar las reglas y los acuerdos establecidos con límites claros”.</p>
<p>Tarea.</p>	<p>Terapeuta:” Para finalizar la sesión dos, les voy a dejar una tarea tanto para los hijos, como para la pareja. Iniciemos con la pareja, ustedes van a organizar una salida fuera de casa, pero esta planificación implica que solamente estén involucrados ustedes dos, más no la familia. Quiere decir que dicha información solo lo sabrán ustedes. Chicos van a tratar de organizarse en casa, mientras la pareja esté fuera de ella. La siguiente sesión solo asistirán a los padres. Nos vemos”.</p>

Tabla 4*Tercera Sesión*

Sesión N° 3	Fecha 17/03/21	Duración 60 min	Asistentes padres.
Objetivo	<ul style="list-style-type: none"> - Reporte de la tarea. - Fortalecimiento la alianza en el subsistema conyugal. - Restablecimiento de la jerarquía y delimitación de las fronteras de los holones. - Continuar con el establecimiento de límites claros. 		
<p>Desarrollo de la sesión:</p> <p>Se inició la sesión con el reporte de la prescripción. El objetivo principal fue la modificación de la estructura del sistema familiar mediante la demarcación de las fronteras de los holones de modo que el subsistema parental, conyugal y el filial, no se confundieran en sus roles propios de cada subsistema. Mediante dicha tarea también se lograría que en la pareja exista mayor comunicación y acuerdos entre ambos. Así como también una jerarquía compartida con respecto a los hijos y en consecuencia límites claros.</p> <p>Durante el desarrollo de la sesión se seguido fortaleciendo la relación conyugal y parental; aunque se identifica que a los padres les cuesta demarcar la frontera de su holon (conyugal y parental), con respecto al holon filial; notándose que los hijos muchas veces son participes pasivos de sus conflictos como pareja y de padres. Así mismo se identifica que existe un sobreenvolvimiento</p>			

de parte de la madre con respecto a sus hijos, esto hace que los hijos no puedan desenvolverse de forma independiente.

**Revisión de la
tarea.**

Terapeuta:” Buenas tardes. ¿Quisiera saber cómo les fue con la tarea indicada?”..

Nathaniel: “Bastante bien. Al inicio yo le dije para poder conversar sobre la salida y Egar estuvo de acuerdo”.

Egar:”Sí, dio la iniciativa. Estuvimos viendo varios lugares y de todas las opciones elegimos Ica”.

Terapeuta:” Bien. ¿Lo planificaron con discreción verdad?”.

Nathaniel:” Sí, aunque Milagros estuvo insistiendo la mayor parte del tiempo, para que le cuente a donde iríamos, finalmente no le dijimos nada”.

Egar:” Igual me insistió, incluso quería revisar el celular, yo estaba a punto de decirle pero mi esposa me salvo de eso”.

Terapeuta:”Sí, la indicación era clara. ¿José como lo tomo?”.

Nathaniel:” Él fue el más feliz, porque nadie lo iba a molestar”.

Terapeuta:”Egar como lo viste a José”.

Egar:” Sí, estuvo contento. Él se iba a quedar como responsable de su hermana”.

Nathaniel :”Sabe yo me quería regresar. Ocurre que nunca habíamos pasado una noche fuera de casa. Egar me dijo que me calmara que nada pasará, que ya no son unos niños, pero igual yo estaba preocupada”.

Egar:”Sí estuve tensa durante el viaje, quería llamarlos a cada momento”.

<p>Fase de interacción</p>	<p>Terapeuta:” ¿Cómo se sintieron?”.</p> <p>Egar:”Muy bien hemos conversado de nosotros y del porque discutimos tanto”.</p> <p>Nathaniel: “La pasamos muy bien, hace muchísimos años que no salíamos juntos, creo que desde que nació José; esto nos ayudó, ya que desde que llegamos de viaje estamos más comunicativos”.</p> <p>Terapeuta:“Perfecto. En lo que va de la terapia vamos a ir ampliando ello sí. Ahora quisiera saber ¿cómo están funcionando las reglas en casa?”.</p> <p>Nathaniel:”Desde hace 10 días bastante bien. Ahora José realiza sus actividades y poco a poco está cumpliendo con las indicaciones, aunque a veces le cuesta”.</p> <p>Terapeuta:”Claro esto es un proceso. ¿Egar como lo percibe usted?”</p> <p>Egar:” José mejoró bastante. Yo lo veo más disciplinado, ahora pide permiso y cumple los acuerdos que quedamos”.</p> <p>Terapeuta:”¿Que están haciendo ustedes, para que esto se mantenga en el tiempo?”.</p> <p>Nathaniel: “Después de la segunda sesión, conversamos todos nuevamente y ahí se fue aclarando cada uno de los acuerdos y me sorprendió que había muchas preguntas de parte de ellos”.</p> <p>Terapeuta:¿ Que preguntas?.</p> <p>Nathaniel:”José preguntaba ¿porque el horario de ingreso a casa los domingos son a las 11:00 pm como máximo? Y Milagros decía:” ¿Por qué no me dejan salir a fiestas y porque a mi hermano si?”</p> <p>Terapeuta: “¿Que les respondieron?”.</p> <p>Egar:” Yo le respondí: “Ya hemos establecido acuerdos y reglas”.</p>
-----------------------------------	---

Reestructuración	<p>Nathaniel:” Yo le dije:” lo siento tu papá y yo lo hemos establecido así “.</p> <p>Terapeuta:”Lo que identifico es que aquí está la firmeza que se habló en la sesión pasada”.</p> <p>Egar:” De eso también se habló en nuestra salida y sobre todo que me da cuenta que José se aprovecha de que no seamos firmes”.</p> <p>Nathaniel:”Yo le digo Egar, mira incluso tú tienes problemas para cumplir algunas reglas ¿tu quieres que tus hijos estén así en un futuro?, parece que se dio cuenta de eso”.</p> <p>Egar:”Si, a mí me faltó mucha disciplina”.</p> <p>Terapeuta:”Entiendo. Que bueno que la interacción entre ustedes como pareja este mejorando y que estén ocupando el lugar que les corresponden”.</p> <p>Nathaniel:” Sí , a partir de la salida que tuvimos . Egar no llega molesto a casa, a diferencia de antes cuando llegaba molesto y discutíamos”.</p> <p>Egar:”Sí, por más que uno quiere mantener la privacidad, no se puede ya que el ambiente es chico y generalmente escuchan nuestras discusiones”.</p> <p>Nathaniel:” Antes mi hija venia a mi cuarto después de yo discutía con su papá y me decía:”mamá no le hagas a mi papá” y a veces cometía el error de contarle lo que sucedía ”.</p> <p>Terapeuta:”¿ Y milagros cambiaba de actitud con él papá?”.</p> <p>Nathaniel:” que yo recuerde no, eso ocurría hace mucho tiempo, ahora trato de ser discreta con mis cosas”.</p> <p>Terapeuta: “Muy bien Nathaniel, la persona adulta eres tú y tu hija o tus hijos no tienen por qué involucrarse en lo que no le toca”.</p> <p>Terapeuta:”¿Qué opina Egar sobre lo que acaba de decir su esposa?”.</p>
-------------------------	---

Egar:” Que hacía mal pero la entiendo, la verdad es difícil que no se enteren de nuestras discusiones”.

Nathaniel:”Si, por eso a veces quiero contarles a mis hijos lo que me hace sentir Egar. Como que quiero descargar lo que me pasa, aunque a José no, pero a Milagros sí, ya que sabe escuchar ”.

Terapeuta:”¿No crees que si actúas así Milagros actuaría como la madre de usted Nathaniel?

Nathaniel: “ Si, no lo había visto así”.

Terapeuta:” ¿Qué opinas Egar?”.

Egar:”Si, a veces incluso nos da consejos”.

Terapeuta:” A los padres nos toca el papel de consolar, de apoyo, de consejero y de guía a nuestros hijos y no al revés. En el caso de que se siga ventilando sus dificultades como pareja. Los hijos estarían haciendo una función que no le corresponde y lo seguirán haciendo mientras ustedes no resuelvan sus conflictos al interior del sistema conyugal y lejos de los oídos de sus hijos y estoy segura que lo pueden hacer .Señalo esto porque la relación entre ustedes mejoró después de la salida que tuvieron y es ahí fuera del ambiente familiar en donde dialogaron sobre sus funciones tanto como pareja y como padres, y ya teniendo claro ello, en casa no se volvió a dialogar de lo mismo. Pareciera que a mayor unión de pareja, mayor estabilidad familiar y sobre todo menor intromisión de los hijos en su sistema conyugal, ¿no creen que sea tiempo de aprender a vivir como pareja bajo el mismo techo y dejar que sus hijos vivan sus etapas que les corresponden?.

<p>Connotación positiva</p>	<p>Terapeuta: “Quiero felicitarles por el compromiso que tienen con la terapia, veo que siguen las indicaciones al pie de la letra, porque si no fuese así, no tuviéramos los buenos resultados en tan poco tiempo. Por otro lado, mencionarles que intentan vincularse cada vez más como pareja y esto solo garantiza una funcionalidad familiar”.</p>
<p>Tarea</p>	<p>Terapeuta:”Para finalizar la sesión tres, les voy a dejar una tarea que al igual que la sesión pasada van a programar otra salida fuera de casa, esta salida cumple las mismas características de la sesión anterior. Elegirán un día para conversar sobre la siguiente pregunta: ¿Creen ustedes que sea tiempo de aprender a vivir como pareja de un modo diferente a como lo han venían haciendo y dejar que sus hijos vivan sus etapas que les corresponden?. Así como en la tarea anterior, lo van a mantener en completa discreción.</p> <p>Nos vemos la siguiente sesión.</p>

Tabla 5*Cuarta Sesión*

Sesión N° 4	Fecha 29/03/21	Duración 60 min	Asistentes padres .
Objetivo	<ul style="list-style-type: none"> - Reporte de la tarea. - Continuar delimitando las fronteras de los holones y jerarquías. - Eliminar la intromisión de los hijos del sistema conyugal. - Recuperar la autonomía de los hijos. 		
<p>Desarrollo de la sesión:</p> <p>Se da inició a la sesión N°4 con el reporte de la prescripción. El objetivo fue continuar demarcando las fronteras sistémicas de modo que el subsistema parental, conyugal y filial; sea diferenciado uno del otro subsistema y que cada miembro de la familia asuma funciones acordes al subsistemas al que pertenezca.</p> <p>En esta sesión cuatro y al igual que la prescripción dejada, se continuo delimitando las fronteras de los holones, para que el subsistema filial no sigan siendo participes de los conflictos maritales, así mismo se trata de modificar la relación vincular de la madre con respecto a los hijos y evitar el sobreenvolucrameinto, que conlleva a que los hijos puedan abandonar su autonomía.</p>			
Revisión de la tarea.	<p>Terapeuta:” Buenos días. Iniciemos la sesión de hoy ¿De acuerdo?”</p> <p>Nathaniel:” Claro , está bien”.</p> <p>Egar:” Sí, de acuerdo”.</p>		

Terapeuta: "¿Cuénteme como les fue con la tarea indicada?"

Nathaniel: "Esta vez decidimos ir a Chosica a un bungalows y la pasamos muy lindo".

Terapeuta: "¿fue fácil llegar a decidir ir a Chosica o alguno de ustedes no estaba de acuerdo?"

Nathaniel: "Sí, ambos estuvimos de acuerdo".

Terapeuta: " Perfecto. Vamos entonces con la pregunta dejada ¿Creen ustedes que sea tiempo de aprender a vivir como pareja de un modo diferente a como lo han venido haciendo y dejar que sus hijos vivan sus etapas que les corresponden?"

Nathaniel: "Sí, ya es tiempo, nuestros hijos ya están grandes como le decía a Egar:" desde que tuvimos a nuestro primer hijo parece que nos olvidamos de nosotros y no tiene que ser así".

Terapeuta: "Comprendo. ¿Egar que pensó usted sobre la pregunta?"

Egar: " Sí, definitivamente nos hemos abocado a nuestros hijos, yo con mi trabajo para que no les falte nada y mi esposa en la casa. Muchas veces pensaba que soy un buen padre porque les doy todo, pero olvidaba apoyar a mi esposa en la crianza de ellos y no teníamos tiempo para nosotros como pareja. Así que hemos pensado que de ahora en adelante darnos nuestro espacio como pareja".

Terapeuta: "¿Que implica darse su espacio?"

Egar: "Salir como pareja, dialogar sobre nuestros proyectos en pareja".

Terapeuta: "¿para usted Nathaniel?"

Nathaniel: "Si, sobre todo conversar de nosotros".

Terapeuta: "Sin caer en la centralidad, recordemos que también somos

Reencuadre	<p>padres y también tendremos que dialogar con respecto a los hijos, por ejemplo a esta pregunta que también fue dejada ¿Qué piensan sobre dejar que sus hijos vivan sus propias etapas?”.</p> <p>Nathaniel:”Me gustaría que mis hijos busquen su propio camino, muchas veces los he limitado. Me he dado cuenta de que no quiero que mi hijo sea independiente y que Milagros no crezca, que siga siendo la niña de siempre, pero está mal”.</p> <p>Egar:” Hemos decidido que José tome su rumbo y a Milagros no consentirla mucho”.</p> <p>Terapeuta:”¿Cuando dice que han decidido que tomen su rumbo a que se refieren”.</p> <p>Egar:”A que decidan que hacer con su vida, sin que nosotros tengamos que interferir, por ejemplo en las carreras que elijan o si José desea irse de la casa, que lo haga”.</p> <p>Terapeuta:” Nathaniel cuando dicen que los has limitado, te refieres a ello”.</p> <p>Nathaniel:”Si muchas veces José me pidió irse de casa y yo no lo deje y en cuanto a Milagros me pidió estudiar administración y yo le dije que es una carrera muy larga, mejor algo técnico. En José tengo miedo a que no pueda desenvolverse en la vida”.</p> <p>Terapeuta:”¿Porque no podría?”.</p> <p>Nathaniel:”La vida de ahora es difícil, son otros tiempos”.</p> <p>Terapeuta:”¿Qué opina Egar?”</p> <p>Egar:” Yo creo que es adulto y que tiene que aprender, como todos nosotros”.</p>
-------------------	---

	<p>Terapeuta:”Ustedes han pensado también, ¿que dejar que vivan su propias etapas, es mantenerlos fuera de su dinámica conyugal? Ocorre que en algún momento señalaron que sus hijos escuchan sus conflictos”.</p> <p>Nathaniel:”Tiene razón, no lo había visto así. Porque ellos en vez de preocuparse por sí mismo, se preocuparán por nosotros y no les estaríamos dejando que vivan sus etapas”.</p> <p>Terapeuta:” ¿Qué opina Egar?”.</p> <p>Egar:” Sí exacto, yo no quiero que ellos sepan lo nuestro, porque finalmente nosotros lo resolveremos”.</p> <p>Terapeuta: “Les parece si a la siguiente sesión que vienen los chicos al consultorio, se los décimos”.</p> <p>Egar:” Sí exacto, yo no quiero que ellos sepan lo nuestro, porque finalmente nosotros lo resolveremos”.</p> <p>Nathaniel:”si”.</p>
Reestructuración.	<p>Terapeuta:” Veo que ustedes quieren vivir la vida de sus hijos, quizás por las cosas que les pudieron haber sucedido y no desean que pase ello con sus hijos y esto solo me habla del amor que tiene por ellos, pero también, me alegra que ustedes hayan decidido que sus hijos tomen sus propias decisiones y dejar que vivan sus etapas que les corresponden, dejando ustedes los padres sus temores de lado y que ellos emprendan su propio viaje de la vida, así como algún día ustedes lo hicieron y si tienen que fallar lo hará y solo de eso aprenderán”.</p>

<p>Connotación positiva</p>	<p>Terapeuta:” Los felicito a ambos, ya que me he dado cuenta que pueden llegar acuerdos con facilidad, esto implica que ambos se están uniéndose cada vez más como pareja y están retomando el lugar correspondiente. Sigamos así, ocupando el lugar que nos corresponde”.</p>
<p>Tarea</p>	<p>Terapeuta:”Les voy a dejar una tarea. Quiero que cada uno de ustedes consiga una caja o un frasco de vidrio con tapa. Allí cada uno ustedes en sus respectivos objetos, van a ir colocando cada día de la semana un logro que hayan obtenido desde que salieron de casa de sus padres o desde que empezaron a tomar decisiones propias. Unas horas antes de asistir a la sesión lo vacían y me comentan en la sesión sobre que descubrieron al ver sus logros”.</p> <p>Nos vemos con toda la familia la siguiente semana.</p>

Tabla 6*Quinta Sesión*

Sesión Nº 5	Fecha 06/04/21	Duración 60 min	Asistentes padres e hijos.
Objetivo	<ul style="list-style-type: none"> - Reporte de la tarea. - Mejor percepción entre los miembros de la familia respecto a sus roles, funciones y aceptación de reglas y límites. 		
<p>Desarrollo de la sesión:</p> <p>Se da inicio a la sesión con el reporte de la tarea dejada. Esta tarea tuvo como objetivo que los padres desarrollen un vínculo más funcional con los hijos, permitiéndoles su autonomía. Así mismo evitar la intromisión de los hijos y respetar sus espacios personales.</p> <p>En esta sesión cinco se logró que cada integrante identificara a que subsistema familiar pertenece y de esta manera pueda asumir el rol que le corresponde. En consecuencia, los Límites, jerarquías y roles están más definidos.</p>			
Reporte de la tarea	<p>Terapeuta:” Buenas tardes con todos. Vamos a iniciar la sesión de el día de hoy. Iniciaremos primero con ustedes, después ingresaran sus hijos a la sala”.</p> <p>Nathaniel:” Claro, está bien”.</p>		

José: "sí".

Terapeuta: "¿Cuéntenme como les fue con la tarea indicada?"

Nathaniel: "Realmente bastante bien, descubrí muchas cosas que no lo tenía presente ejemplo: ser mamá a los 18 años, convivir en pareja a corta edad, lidiar con la familia de Egar, tener que hacerme responsable de mis hijos mientras Egar trabajaba, estudiar una carrera, ser lidere en mi iglesia..."

Terapeuta: "¿Egar usted?"

Egar: "Yo también logre muchas cosas en la vida por ejemplo: responsabilizarme de mis hijos a corta edad, independizarme de mis padres, comprar mi auto que fue antes de Nathaniel, ser respetado en mi asociación de vivienda, ocupar cargo en la junta de padres..."

Terapeuta: "¿Porque creen que les mande esta indicación?"

Nathaniel: "Para darnos cuenta que así como nosotros logramos nuestros objetivos, nuestros hijos también lo harán".

Terapeuta: "Muy bien Nathaniel. ¿Egar qué opinas?"

Egar: "Si, en el carro venia orgulloso de mi y quiero que mi hijo un día se sienta orgulloso de sí mismo, ya que le costó sacrificio, así como a nosotros".

Terapeuta: "Excelente. Ya se sienten más seguros de que ahora si pueden dejarlos a que decidan por sí solos y dejar que vivan sus etapas, claro esto también implicaba que no sean participes pasivos de sus conflictos que ustedes puedan tener ¿verdad?"

Nathaniel: "Si ya más segura, sé que logran lo que aspiran y no lo involucraremos más en nuestros problemas, es más si tenemos que

Reencuadre

discutir lo haremos en otro lado”.

Egar:”Antes discutíamos en el auto, ahora tenemos que volver a retomar ello. **Nathaniel:**”Yo sé que mis hijos estarán en donde quieran estar, aunque como padres tenemos temores, pero estaremos ahí cuando nos necesiten”.

Terapeuta:” Claro, solo si ellos solicitan nuestro apoyo o guía de acuerdo, hay que aprender a respetar los espacios de los demás y discutir en el auto también es respetar el espacio de los demás”.

Nathaniel: “Entiendo”.

Egar:” Claro”.

Terapeuta:”Adelante José y Milagros ¿Qué tal como están ?

Milagros:”Bien”.

José:”Bien”.

Terapeuta:”Perfecto. Quisiera saber ¿cómo les fue con la última tarea indicada? (los hijos tienen que organizarse, mientras los padres están fuera de casa).

José:” Si, ambos nos sentamos y conversamos sobre las cosas que se debía hacer, ya que los sábados hacemos limpieza en toda la casa”.

Terapeuta:” ¿Quieres decir que se organizaron bien?”.

Milagros:”Si normal”

Terapeuta:” ¿Esas reglas ya estaban establecidas en casa verdad?”

Egar:”Sí claro”.

Milagros:”Sí, por mis papás”.

Terapeuta:” Perfecto. ¿Qué hubiera pasado si Milagros no hubiera colaborado?”.

<p>Reporte de la tarea de los hijos.</p>	<p>José:” Me hubiera molestado”.</p> <p>Terapeuta:” ¿Difícil ser padres no?”.</p> <p>José: “Parece que sí”.</p> <p>Terapeuta:”¿Qué opinas Milagros?”.</p> <p>Milagros: “Le puse fácil a José”.</p> <p>Terapeuta:” ¿Cómo así?”</p> <p>Milagros:”Yo colabore, pero siendo otra hermana seguro que no lo hubiera hecho”.</p> <p>Terapeuta:”¿Quiere decir que otro de los ingredientes principales para que sea una familia funcional , es que sus miembros colaboren o pongan de su parte?.</p> <p>Jose:” La verdad si, si Milagros no hubiera puesto de su parte, de seguro hubiéramos peleado”.</p> <p>Terapeuta:”José y ahora tu pones de tu parte, para que se cumpla las reglas de casa”.</p> <p>José:”La verdad si, es que ahora es diferente. Mi mamá ya no nos grita y eso me hace sentir mejor y con más ganas de colaborar en los acuerdos que pusieron ellos”.</p> <p>Terapeuta: “Comprendo a quien le gustaría vivir en un ambiente hostil ¿Que dicen los padres?”.</p> <p>Nathaniel:”La verdad todos estamos poniendo de nuestra parte para que estemos bien como familia”.</p> <p>Egar:”Si, mi hijo sobre todo”.</p> <p>Terapeuta:”Papás que les parece si de estos cambios que ustedes ven en sus hijos les decimos frente a frente y aprovechemos para decirles</p>
---	---

Reestructuración.	<p>lo que tenían pendiente de la sesión anterior”.</p> <p>Nathaniel: “Esta bien”.</p> <p>Egar:” Si bien”.</p> <p>Terapeuta: “Los hijos se ubicarán al frente de los padres y solo escucharan lo que ellos mencionan. ¿Muy bien estamos listos papás?”</p> <p>Egar:” Hijo veo que has cambiado mucho, ahora estas más tolerante, ya no reniegas con tu mamá, sigues las reglas propuestas, aunque sé que algunas no te agradan. En cuanto a Milagros yo he notado que mejoraste definitivamente en tu aseo y la tolerancia también. Me gustaría que ambos de ahora en adelante se centren en sus proyectos y en el caso de José, hijo si deseas puedes irte de casa”.</p> <p>Nathaniel: “José hijo mío, sé que tienes tu carácter, pero como dice tu papá has mejorado bastante, ahora eres más tolerante y me agrada mucho que sigas las reglas de casa y sobre todo que nuestra relación entre tu y yo haya mejorado. Milagros has mejorado en la hora de levantarte, en tu aseo personal y te has vuelto más responsable como estudiante. A mí también me gustaría que ambos se centres más en sus cosas en sus proyectos futuros y si es verdad hijo que alguna vez me opuse cuando me pediste irte de casa, pero ahora puedes hacerlo, Preocúpense en ustedes, que de los otros problemas lo solucionamos entre su papá y yo”.</p> <p>Terapeuta:”¿Qué opinan los chicos?”</p> <p>José:” No sabía que había cambiado tanto (risa). Me da gusto que hayan pensado en nosotros y nuestros proyectos, me siento sorprendido”.</p> <p>Milagros: “Me da gusto que vayan a resolver ustedes sus problemas,</p>
--------------------------	---

	porque a veces ya me estresaba (risa)".
Reformulación	<p>Terapeuta: "Quiero comentarles que si no fuera por el motivo de consulta de José, no estuviéramos reunidos aquí, es decir gracias a José estamos todos el día de hoy; José nos ha ido alertando a través de su conducta inicial, que en casa estaban ocurriendo varias circunstancias desagradables para cada uno de ustedes como lo hemos visto sesión a sesión, pero con la colaboración de cada uno de ustedes esta familia se vuelve cada vez más funcional".</p>
Connotación positiva.	<p>Terapeuta:"Veo a una familia con muchos logros en tan corto tiempo, ello es por la motivación y ganas que tiene cada integrante para que esta dinámica sea más funcional".</p>
Tarea	<p>Terapeuta:"Para la siguiente sesión les voy a dejar una tarea que me gustara que lo hicieran en equipo, es decir se van a reunir como familia y van a sacar una hoja. En ella anotaran todos los logros que se han obtenido hasta la fecha de acuerdo.</p> <p>Nos vemos la siguiente sesión con toda la familia que será nuestra última sesión.</p>

Tabla 7*Sexta Sesión*

Sesión Nº 6	Fecha 20/04/21	Duración 60 min	Asistentes Padres e hijos.
Objetivo	-Reporte de la tarea. - Cierre.		
<p>Desarrollo de la sesión:</p> <p>Se da inicio a la sesión con el reporte de la tarea dejada. Esta tarea tuvo como objetivo que los miembros de la familia sean más conscientes de sus logros obtenidos durante cinco sesiones y que se puedan retroalimentarse entre ellos.</p> <p>En la sesión seis se puede notar que las jerarquías están bien definidas y establecidas. Los holones (conyugal, filial y parental). Se encuentran demarcados y los Límites son claros al interior de la familia.</p>			

<p>Reporte de la tarea</p>	<p>Terapeuta: “Adelante pasen. Vamos a iniciar nuestra última sesión ¿Cómo les fue con la tarea indicada? Cualquiera de ustedes puede iniciar”.</p> <p>Milagros:” El domingo nos sentamos todos en la mesa y decidimos hacer la tarea”.</p> <p>José:” Milagros decidió anotarlos”.</p> <p>Nathaniel:”Si, todos íbamos acotando algo y Milagros lo anotaba”.</p> <p>Egar:” Estuvo divertido”.</p> <p>Jose:” Sí, nos reímos un rato”.</p> <p>Terapeuta:”Muy bien. ¿Cuéntame que logros obtuvieron hasta la fecha?”.</p> <p>Milagros:” Mejoro la comunicación en la familia, ya no hay gritos en casa, la unión de los padres, todos nos volvimos más tolerantes, hay más respeto entre nosotros y ahora nosotros los hijos respetamos las reglas de casa; eso es todo lo que habíamos anotado”.</p> <p>Terapeuta:” Veo que son muchos logros, ¿Quién opina lo mismo?”</p> <p>Nathaniel:” Si se logró mucho”.</p> <p>Egar:”Sí, hay buenos logros y tenemos que seguir mejorando”.</p> <p>Terapeuta:”¿José y Milagros que opinan?”</p> <p>José:” Para ser poco tiempo está bastante bien”.</p>
<p>Fase de interacción</p>	<p>Milagros:”Muchas veces pedía a Dios para que lleguemos a esta tranquilidad”.</p> <p>Terapeuta:”Entiendo ¿Cómo se sienten con estos logros?, porque finalmente fue gracias al compromiso con cada uno de ustedes”.</p> <p>Nathaniel: “Orgullosa de mi familia, ya que pudimos mejorar”.</p>

Milagros:” Muy bien, ojala sigamos así”.

Egar:” Lo intentaremos”.

José: “Si bien, yo pensaba que nunca vamos a mejorar, ya que lo intentábamos y pasaba unos días y todo seguía igual, Me siento muy bien, sobre todo cuando veo sonreír a mi mamá”.

Terapeuta:” Me doy cuenta que la relación de ambos también es un logro”.

Egar:”Completamente, ahora hay más diálogo entre mi esposa y José, un día salieron juntos como antes”.

Nathaniel: “Si, salimos juntos , le debía el regalo de cumpleaños, ese día la pasamos muy bonito”.

Terapeuta: “José como te has sentido con esta salida”.

José: “Bien, hace mucho que no salíamos”.

Terapeuta:”¿Usted Nathaniel como se sintió?”.

Nathaniel: “ Muy bien”

	<p>Terapeuta: “Quiero mencionarles que depende de cada uno de ustedes mantener su sistema familiar funcional, ustedes ya tienen la clave que sesión a sesión hemos ido averiguando, así de aquí en adelante solo queda recordar las herramientas entregadas. Creo que el objetivo de la familia de hoy en adelante es seguir manteniendo estos logros e incluso seguir mejorando”.</p>
<p>Connotación positiva</p>	<p>Terapeuta: “Los quiero felicitar ya que no es usual en las familias que vienen a terapia, el grado de colaboración, compromiso y la sinceridad con la cual se han expresado sesión a sesión. Fue determinante su compromiso que tuvieron para con las sesiones, por ello los resultados obtenidos hasta la fecha. Sigamos así de comprometidos y alcancen todo lo que se propongan”.</p>
<p>Cierre</p>	<p>Terapeuta: “Damos por finalizada esta etapa de psicoterapia y dentro de seis meses aproximadamente nos volveremos a encontrar para un seguimiento de como se encuentran hasta la fecha y ver si los logros obtenidos siguen perdurando”.</p>

III. RESULTADOS

A través del presente estudio de caso se pudo cumplir con el objetivo general de redefinir la estructura familiar a fin de establecer nuevas pautas de interacción de un modo funcional, ello se obtuvo en el transcurso de seis sesiones. Se logró que la dinámica familiar tenga un orden jerárquico y de esta manera se ubicó a cada miembro de la familia en el rol que le corresponde; así mismo se logró la diferenciación de los holones (conyugal, parental y filial) y que los límites dentro de la dinámica familiar sean claros. también podemos decir que se ha fortalecido la relación afectiva y comunicacional entre todos los integrantes de la familia.

En las dos primeras sesiones se logró el primer objetivo específico, el cual fue identificar los patrones disfuncionales en la dinámica familiar y ello nos permitió conocer la estructura y composición de la dinámica familia actual, pero también nos permitió conocer como son las relaciones entre los miembros de la familia y su funcionalidad. A través de ello se pudo extender el foco del paciente identificado a un panorama mucho más amplio que abarco a los demás subsistemas (conyugal, parental y filial).

Desde el inicio de la sesión hasta la sesión cinco se lograron los objetivos dos y tres, el cual fue la reestructuración de la jerarquía, delimitación de fronteras, límites y reglas claros dentro del sistema familiar, para ello se emplean técnicas de reencuadre y reestructuración del modelo estructural sistémico. Fue conveniente iniciar la sesión tres y cuatro con la pareja y en la sesión 5 nuevamente con la familia. Se inicia con la pareja ya que en el sistema conyugal y parental, la conducta de Nathaniel era complementaria a la de Egar, es decir la madre mantenía

una posición de poder a diferencia del padre y en estas sesiones se logró que la relación de ambos sea simétrica y sobre todo que los hijos perciban dicha relación.

Así mismo se obtuvo la delimitación de las fronteras de los holones y límites reglas de los subsistemas, ya que había intromisión de los miembros de la familia en otros subsistemas al cual no pertenecían, ello conllevaba a asumir roles y funciones que no correspondientes, por la poca diferenciación y en consecuencia peligraba la autonomía de cada uno de sus miembros

En la sesión seis se puede notar que las jerarquías están bien definidas y establecidas. Los holones (conyugal, parental, filial e individual) se encuentran demarcados y los límites y reglas son claros al interior de la familia. En consecuencia, se establece nuevas pautas de vinculación en los diferentes subsistemas y con ello se concluye el objetivo cuatro.

IV. CONCLUSIONES

1. Se pudo observar la eficacia del modelo sistémico estructural en la intervención de familias disfuncional como se ha mostrado en el presente estudio de caso cuya jerarquías, límite y reglas estaban totalmente alterados, lo cual significaba la modificación de la estructura del sistema familiar.
2. Las técnicas de intervención del modelo estructural sistémico son efectivas, ya que se logró reestructurar el sistema familiar. En el estudio de caso el paciente identificado dejó de cumplir una función homeostática que ocultaba la disfuncionalidad del subsistema conyugal y con esto último los conflictos al interior de la familia se han extinguido y en consecuencia la dinámica familiar se volvió más funcional.
3. La redefinición de los límites es importante que tengamos presente, ya que nos certificará la diferenciación de los subsistemas familiares, por ello estos límites deben de quedar sumamente claro y definirse de forma precisa para permitir a los miembros de la familia el desarrollo de las funciones que les corresponde a cada subsistema.
4. El ordenamiento jerárquico dentro del sistema familiar tiene que estar bien definida para que la función del poder y su estructura de la dinámica familiar conlleve a una diferenciación de los roles en el subsistema parental y el subsistema filial, generando así fronteras entre generaciones.

V. RECOMENDACIONES

1. Desarrollar más estudios de caso de diversas problemáticas a través del modelo sistémico estructural, ya que se demuestra su eficacia en las diversas investigaciones tanto nacionales como internacionales.
2. Implementar una política nacional para generar plan de salud mental, con la finalidad de reducir el riesgo psicosocial que ponen en evidencia la organización y estructura familiar deficiente que existen dentro de una dinámica familias.
3. La importancia de contar con profesionales psicólogos en los centros de atención de los diferentes establecimientos de salud capacitados y con formación psicoterapéutica, ya que tienen conocimientos más especializados para desarrollar estrategias y técnicas más efectivas que garantice la guía a las personas en un corto tiempo.

VI REFERENCIAS

- Andolfi, M. (1991). *Terapia familiar un enfoque interaccional*. Paidós Ibérica, s.f.
- Andrade, M., Montalvo, J. (2006). Problemas de adaptación en un adolescente: estudio de caso bajo el modelo estructural. *Electrónica de Psicología Iztacala*. 9(2), 84-103.
- Arellanos, R. (2017, octubre. 3). La nueva familia: Los estilos de vida del peruano de hoy. El comercio. <https://elcomercio.pe/somos/nueva-familia-son-estilos-vida-peruano-hoy-noticia-465333-noticia/?ref=ecr>.
- Coletti, M. (1987). Teoría y epistemología del tratamiento relacional. *Comunidad y Drogas, Monografía*, 1 (1), 1-111.
- Desatnik, Ofelia (2004). “*El modelo estructural de Salvador Minuchin*”, en *Terapia familiar. Su uso hoy en día* (pp. 49-79.). Ibericas.
- Espinal, K. (2019). *Intervención sistémica en un subsistema parento – filial desde la terapia familiar estructural* (Tesis de Post Grado). Universidad Nacional Federico Villareal, Lima, Perú
- Estrada, L. (1991). *El ciclo vital de la familia*. Posada.
- Hernández, R., Fernández, C. y Baptista, L. (2010). *Metodología de la investigación*. McGraw-Hill Interamericana.
- Infantes, A (2019). *Intervenciones estructurales en una familia con adolescente triangulado*. (Tesis de Post Grado). Universidad Nacional Federico Villareal, Lima, Perú.
- Marcos, J y Garrido, M (2009). La terapia familiar en el tratamiento de las adicciones. *Apuntes de psicología*, 27 (2-3), 339-362.

- Marcos Sierra, J.A. & Garrido Fernández, M. (2009). La Terapia Familiar en el tratamiento de las adicciones. *Apuntes de Psicología*, 27, 339-362.
- Minuchin, S. (1982). *Familias y Terapia familiar*. Gedisa.
- Minuchin, S. (1985). *Calidoscopio familiar: imágenes de violencia y curación*. Paidós.
- Minuchin, S. (1994). *Familias y Terapia familiar*. Gedisa.
- Minuchin, S. (2003). *Familias y terapia familiar*. Gedisa.
- Minuchin y Fishman. (2004). *Técnicas de terapia familiar*. Paidós.
- Montero y León. (2002). Clasificación y descripción de la metodología de investigación en psicología clínica. *Revista internacional de psicología clínica y de la salud*. 2(3), p.503-508.
- Nardone G. Giannotti E. Rocchi R. (2003). *Modelos de familia. Conocer y resolver los problemas entre padres e hijos*. Herder.
- Roizblatt, A. (2006). *Terapia familiar y de pareja*. Mediterraneo.
- Ochoa, I. (2004). *Enfoques en terapia familiar sistémica*. Herder.
- Sauceda y Maldonado. (2003). *La familia: su dinámica y tratamiento*. Organización Panamericana de la Salud, 2003.
- Silvillano, S. (2019). *Terapia estructural en problemas de conducta en niñas de 8 años*. (Tesis de Post Grado). Universidad Nacional Federico Villareal, Lima, Perú.
- Soria, R. (2010). Tratamiento sistémico en problemas familiares. Análisis de caso. *Revista Electrónica de Psicología Iztacala*. 13(3), 87-104.

Taitelbaum, U. (S.A). Intervenciones sistémicas aplicadas en un caso de familia multiproblemática, en ciclo vital adolescente con riesgo de adicción. Recuperado de <http://dspace.palermo.edu/dspace/bitstream/handle/10226/1060/Taitelbaum%2C%20Ulis%20es.pdf?sequence=3&isAllowed=y>

VII. ANEXO

Anexo A

Ficha de inicio de intervención

FECHA: //

I. DATOS GENERALES

Familia:.....

Teléfono de contacto:

Nombre..... Relación familiar:

Nombre.....Relación familiar:.....

REFERENTE:

.....

.....

Para que/Bajo qué circunstancias:

.....

.....

II. QUEJA INICIAL O MOTIVO DE CONSULTA

.....

.....

.....

.....

III. GENOGRAMA

IV. OBJETIVOS TERAPEUTICOS

.....

.....

V. INTERACCIONES QUE MANTIENEN EL PROBLEMA

.....
.....
.....
.....

VI. CARACTERISTICAS FAMILIARES Fortalezas:

.....
.....
.....

VII. Debilidades:

.....
.....
.....
.....

VIII. HIPOTESIS

.....
.....
.....

IX. NUEVAS INTERACCIONES PARA LA REORGANIZACION FAMILIAR

.....
.....
.....

.....

X. PRESCRIPCIONES O TAREAS

.....

.....

.....

XI. IDEAS/TEMAS A TENER EN CUENTA EN SESIONES POSTERIORES

.....

.....

.....

.....

Próxima sesión:

.....

Participantes:

.....

Anexo B

CONTRATO TERAPEUTICO Y CONSENTIMIENTO INFORMADO

Este es un documento confidencial entre la especialista y el/los consultantes, donde se comprometen las dos partes a trabajar en beneficio del paciente, con propósitos exclusivamente terapéuticos y solo valido para dicho contexto.

En este proceso participa el/los consultantes: En un periodo de atención (tiempo, frecuencia y hora): Este contrato se desarrollará mediante las siguientes clausulas:

- **Primera:** El especialista se compromete a mostrar y mantener una actitud de respeto, responsabilidad y ética con el consultante, así como mantener en confidencialidad la información recibida.

- **Segunda:** El especialista, se compromete a orientar y facilitar las herramientas que permitan su desenvolvimiento y funcionamiento eficaz, mediante el uso de técnicas y estrategias que considere pertinentes para la solución y bienestar de su situación actual.

- **Tercera:** El especialista, se compromete a comunicarse y avisar con anticipación ante algún imprevisto que impida la atención en la fecha acordada, así como hacer la entrega de los resultados del proceso psicoterapéutico.

- **Cuarta:** El consultante, se compromete si aceptar el plan terapéutico, aceptando y respetando el profesionalismo y lo que corresponde al rol psicológico, cumpliendo con las tareas y actividades sugeridas durante el proceso terapéutico, realizadas para el bienestar del consultante.

- **Quinta:** El consultante se compromete a mantener la comunicación saludable y un comportamiento de respeto antes y durante el proceso terapéutico.

- **Sexta:** El consultante se compromete a asistir a las sesiones programadas, en caso

de no asistir deberá comunicarse en un tiempo no mayor de 12 horas de anticipación.

- **Séptima:** El consultante se compromete a que en caso de no asistir a 2 sesiones consecutivas sin previo aviso, se revisará y reevaluará el contrato original así como la continuidad del proceso terapéutico; en caso contrario se dará por finalizado el tratamiento, y el profesional se encontrará exento de toda responsabilidad terapéutica y legal en relación al consultante.

Yo , identificado con DNI _____, afirmo haber leído estar de acuerdo con el contrato terapéutico y doy mi consentimiento para empezar el proceso terapéutico.

FIRMA Yo _____, psicóloga especialista afirmo haber explicado las cláusulas mencionadas y estar a disposición de la mejoría y bienestar del consultante.

Se firma el presente contrato terapéutico.

Anexo C

Genograma pre sesión.

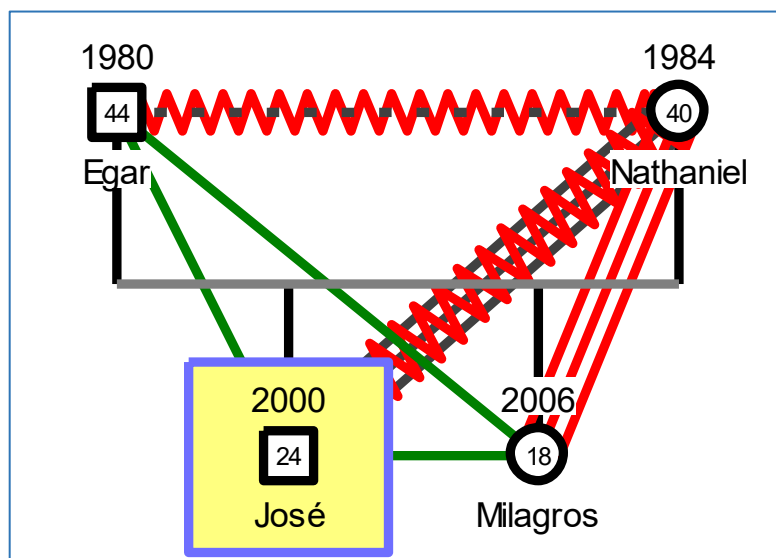

Anexo D

Genograma post-sesión

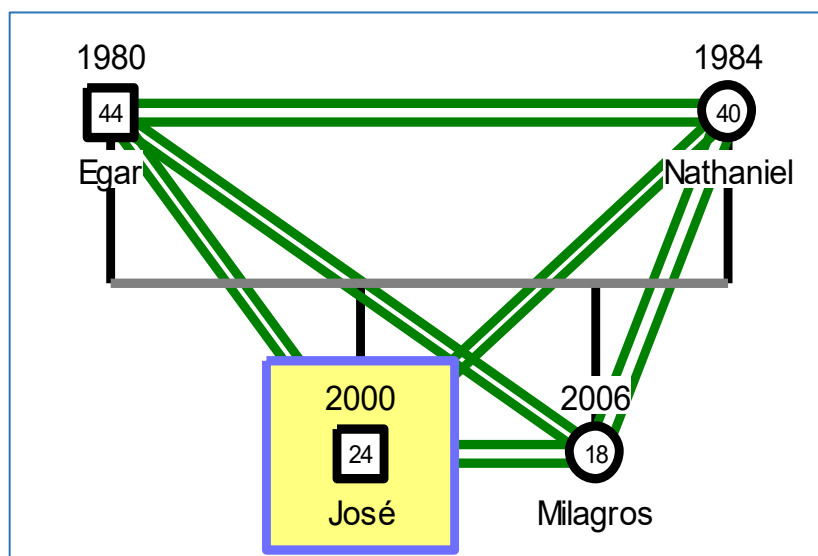

Anexo E

Leyenda

LEYENDA	
SIMBOLO	INTERPRETACION
	Relación cordial, de respeto.
	Relación unida, franca y muy cercana.
	Relación distante, conflictiva y violenta.
	Relación conflictiva, violenta y fusionada.
	Relación distante y débil.
	Fusionados, sobreinvolucrados, muy unidos.

